

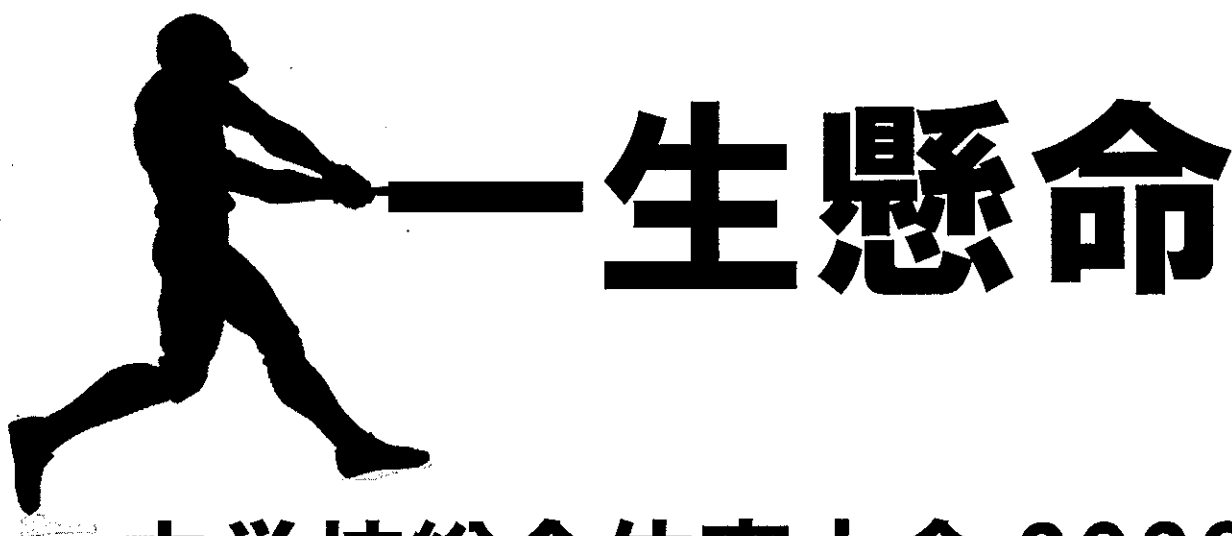

今、



一生懸命

中学校総合体育大会 2026



玉東クラブ

令和8年度 玉名荒尾中学校総合体育大会 日程表

競技	会場	性別	開会式時刻	前日準備	大会期日〔競技開始〕					
					6/13 (土)	6/14 (日)	6/20 (土)	6/21 (日)	6/27 (土)	6/28 (日)
バドミントン	玉名市総合体育館	男・女		PM					○	○
バスケットボール	玉名市総合体育館	女					○	○		
		男					○			
バレーボール	和水町体育館	男								○
		女						○	○	
剣道	玉東中学校体育館	男・女		AM				○		
軟式野球	荒尾市運動公園野球場						○ 決勝	予備		
	桃田野球場				○	○	予備			
ソフトテニス	蛇ヶ谷テニスコート	男・女 団体		PM	○					
		男・女 個人				○				
サッカー	玉名中学校				○ 1試合		○ 決勝			
	岱明中学校					○ 2試合				
卓球	和水町体育館	男・女		PM			○			
テニス	長洲町総合スポーツセンターテニスコート	男・女					○			
柔道	統一県大会									
弓道	統一県大会									
空手道	統一県大会									
相撲	統一県大会									
体操・新体操	統一県大会									
ハンドボール	統一県大会									
ラグビー	統一県大会									
陸上競技	統一県大会									
水泳	統一県大会									

□駅伝競走大会 10月14日(水)横島周回コース

□熊本県中学総体 7月11日(土)12日(日)18日(土)19日(日)22日(水)23日(木)25日(土)26日(日)

大会参加のマナーを守ろう

1. 中学生の大会にふさわしいマナーで参加しよう

- 1) 中学生らしいすがすがしい応援をしよう。
- 2) 競技の進行に支障を及ぼすような行為は、つつしもう。
- 3) 定められた場所以外では応援しないよう、気を付けよう。
- 4) 動作はすばやく、審判の判定には素直な態度をとろう。
- 5) 準備・後始末等進んで協力し、中学生皆の大会である事を忘れないようにしよう。
- 6) 持ってきたものは必ず持ち帰ろう。***「ゴミの持ち帰り運動」***
- 7) 自分達の使った場所は、「来たときよりも美しく！」して帰ろう。
- 8) 参加者（選手・応援者）は、中学生の大会にふさわしい服装・態度で参加しよう。

※各学校のきまりを守り、大会に参加しよう。

※チタンネックレス等、装飾品と見なされるものは着用しない。

※腕や足等にマジックでの書き込みはふさわしくない。

- 9) 昼食は、弁当、水筒を用意し、お菓子・ジュース類は一切持ち込まないようにしよう。

2. 施設の利用は、正しいマナーで行おう。

- 1) 「みんなの施設」です。大切に取扱おう。
- 2) 体育館・グラウンドには、指定されたシューズ以外では絶対に入らない。
- 3) 場内では、中学生らしい規律ある態度を常に忘れない行動をしよう。
- 4) 定められた場所以外での練習はしない。
- 5) 競技場には、競技進行上定められた人以外は、立入禁止です。遵守しよう。
- 6) 場内での飲食・喫煙（引率者、保護者）はできません。必ず、定められた場所でしょう。
- 7) 場内の施設は大切に扱い、必要以外の施設や道具を扱いません。
破損したり汚したりすると借用できなくなります。

「明るく・仲よく・たくましく」

*** 熊本県中学校総合体育大会標語 ***

保護者の皆様方へのお願い

- ・吸い殻や弁当殻、その他のゴミ等の持ち帰りをお願いします。 (喫煙は定められた場所で)
- ・駐車違反（路上駐車）がないようにお願いします。 (車にはチーム名ステッカーの表示を)
- ・審判の判定等についての言動には十分ご配慮下さい。 (節度ある気持ちのよい応援を)
- ・感染症等の対策を遵守した応援をお願いします。 (安心・安全な大会を)

※SNS や動画配信サービスなどへの無断使用、カメラのフラッシュ撮影はご遠慮下さい

令和8年度

玉名荒尾中学校体育連盟

Gyokuto Baseball Club

2026



これまで努力を積み重ねてきた自分、仲間を信じ、野球クラブを支えてくださった方々へ「優勝」という形で最高の恩返しができるよう、全力を尽くします。
主将 前田 道悟

今年が最後の中体連なので、ピッチング、バッティングで自分が持っている力をしっかりと発揮して、県中体連にいけるようにがんばります。

牧野圭汰

最後の県中体連なので、ピッチャーとバッターどっちも活躍できるようにがんばります。

佐藤 琉唯

目標

中体連3連覇!!

今のメンバーでできるのが最後のなので、全力でやり、絶対に結果を残して、県中体連にいけます。

内山 嵩大

バッティングでは、牧野君につながられるバッティングをしたいです。守備ではエラーなく、最後の野球を頑張りたいです。

高木 理琉

少しでもこのメンバーでできるように、守備では、エラーなし、バッティングでは、次の人につながられるように全力をつくし頑張ります。

狩野 充輝

最後の県中体連なので、ショートでピッチャーやチームのために一生懸命にがんばります。目標は県中体連優勝する。

松田 愛叶

軟式野球

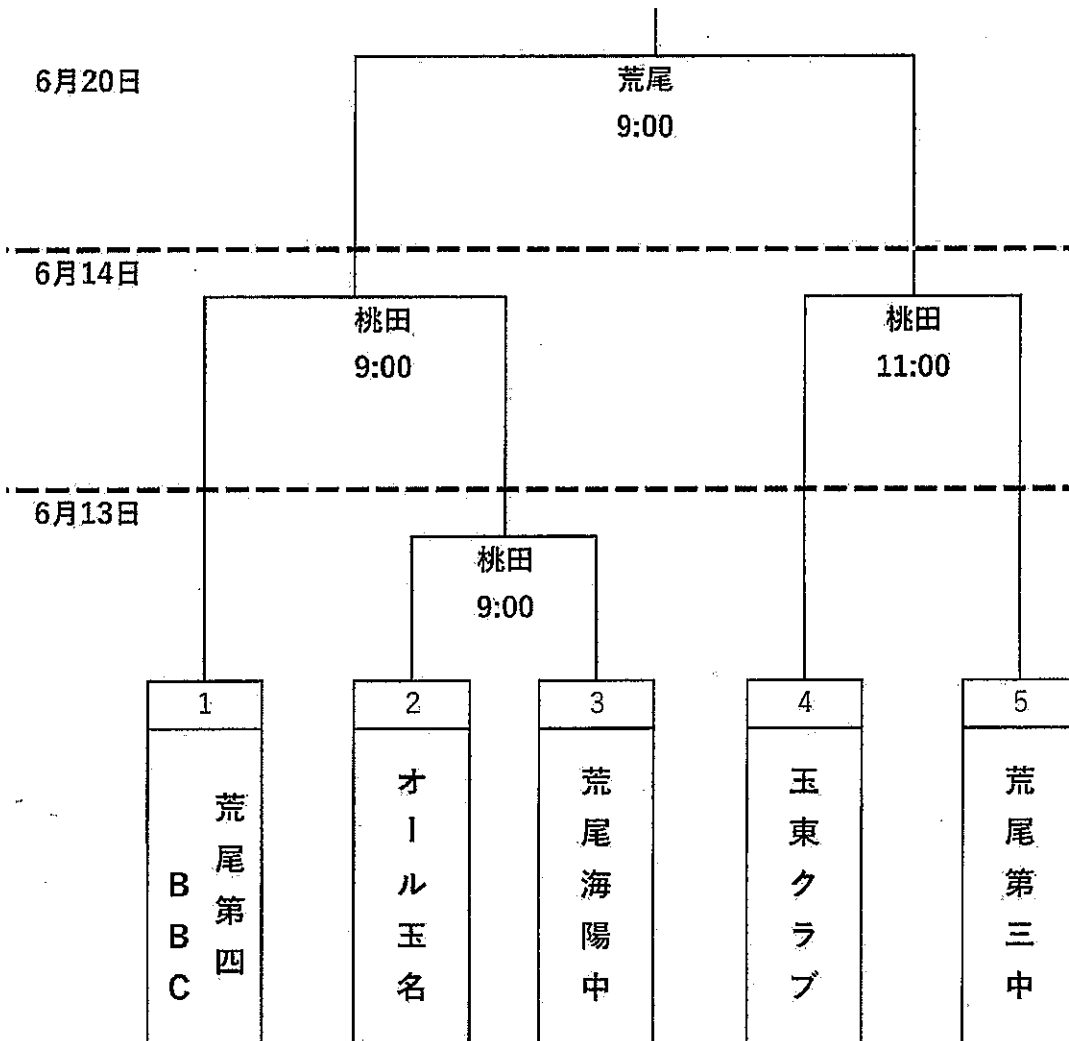



不撓百折



MATCH SCHEDULE

玉名荒尾中学校総合体育大会 サッカー競技

06.13^土 06.14^日 06.20^土

@玉名中学校グラウンド

@岱明中学校グラウンド

@玉名中学校グラウンド

悲願の初優勝を目指します！会場で一緒に戦いましょう！玉東FCジュニアユース 主将 田尻惇晟



速報はこちら

GYOKUTO.FC

令和8年度 玉名荒尾中学校総合体育大会 (サッカー競技) 組み合わせ表

開始式

開始式	(1) 集合	玉名中会場
	(2) 開式	8:50
	(3) 会場長挨拶	(古門先生)
	(4) 選手宣誓	(校長先生)
	(5) 会場使用上の注意	(荒尾海陽中学校)
	(6) 閉式	(専門理事)
		(道喜先生)

閉会式は行いません。

表彰式

○決勝戦終了後 会場にて2位と優勝の表彰を行う

試合時間

13日(土)	開場	14日(日)	開場	20日(土)	開場
8:00~		8:00~		8:00~	
10:00~11:10	第1試合	10:00~11:10	準決勝①	10:00~11:10	決勝
		12:00~13:10	準決勝②		

組み合わせ

6/20

決勝 (10:00) (玉名中 G)

6/14

準決勝② (12:00)

(岱明中 G)

準決勝① (10:00)

6/13

① (10:00)

(玉名中 G)

1
荒尾
海陽
中

2
荒荒
尾尾
三四
中中

3
玉東
F
C

4
玉
名

5
有明
F
C

バレーボール部

玉東クラブです。私たちは学年関係なく、高木功美先生の指導のもと一生懸命に頑張っています。中体連に向けて1回1回の練習を大切に取り組んでいます。

いちは中体連
です。みんなが
にで、みんなが
を、みんなが
を、みんなが

喜下彩濃
と持ち帰ります。
上村百叶

副キャプテン
として、みんなと
でもチームを盛り
上げたいです。
優勝します。
高木莉風

セッターとして
みんながボールを
スパイクに打たせ
ます！
前田希愛

インナーサーブと
して、大事な場面
サーブを打つ、雰囲気
を変えていきます。
坂本楓蓮

秋佳、この海間

たくさん人に支えられ、
会があります。その感謝
を、みんなが

と持ち帰ります。

上村百叶

セッターとして

みんながボールを

スパイクに打たせ

ます！

前田希愛

副キャプテン

として、みんなと

でもチームを盛り

上げたいです。

優勝します。

高木莉風



いつか朝早くから、練習
応援をしてください。保護
者のみなさん、先生、ご一
方への感謝を忘れず、
自分たでできることを精一
杯頑張ります。 佐藤光

メンバーとして
全部のボールを
拾って、チームを
盛り上げます!!
榎本佳澄

みんなが
拾ってつな
いで優勝し、
出して頑張
ります。
宮下彩濃

自分たでできることを精一
杯頑張ります。 佐藤光

自分の武器が
ある、サーブは強
い決める、お返しに
思いついて、まじ
頑張ります。
高木莉風

先生が保護者、
応援してくださ
り、感謝の気持ち
忘れず、全員で最後
までボールを追
い、優勝します！
今村明蔵

今までの練習の
成果をフルに発揮し
後悔のない試合に
よう最後まで全力
頑張ります。
坂本 蘭花

自分たでできることを精一
杯頑張ります。 佐藤光

自分の武器が
ある、サーブは強
い決める、お返しに
思いついて、まじ
頑張ります。
高木莉風

先生が保護者、
応援してくださ
り、感謝の気持ち
忘れず、全員で最後
までボールを追
い、優勝します！
今村明蔵

今までの練習の
成果をフルに発揮し
後悔のない試合に
よう最後まで全力
頑張ります。
坂本 蘭花

令和8年度 玉名荒尾中学校総合体育大会 バレーボール競技 (女子)

開場 8時00分
 プロトコール 9時49分
 競技開始 10時00分

28日

27日

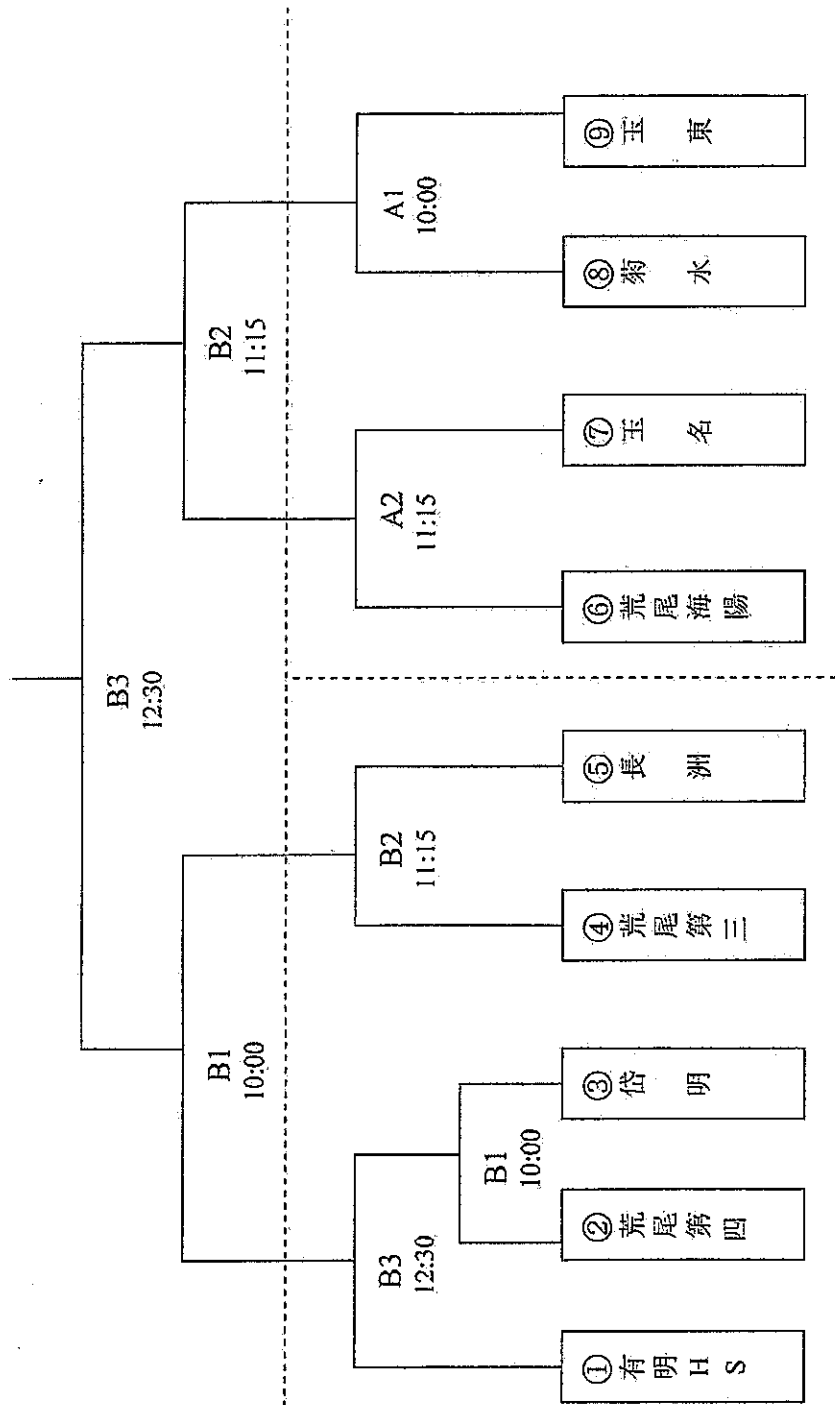

【男子団体】

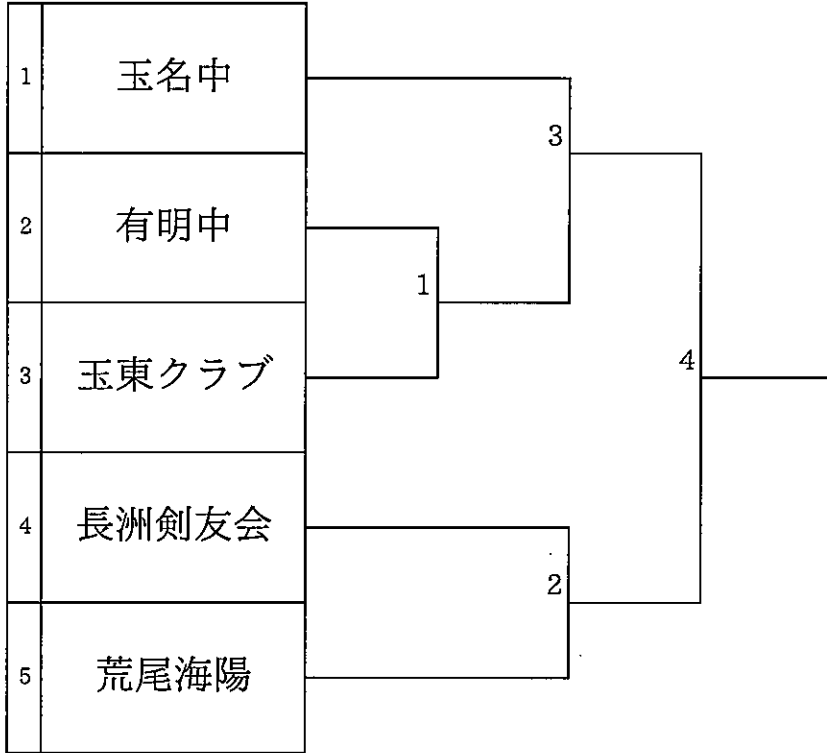

【女子団体】

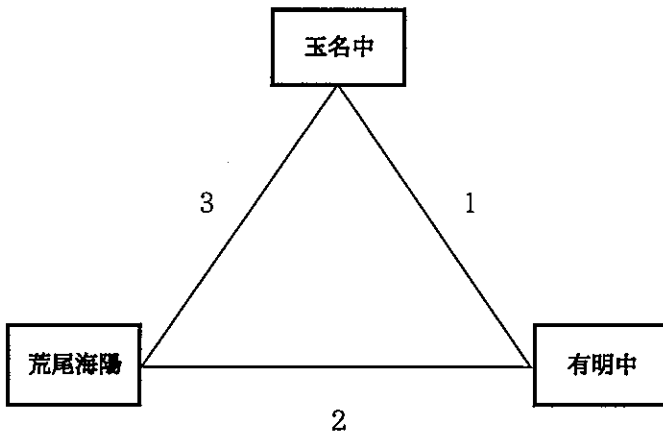

試合順		
第2試合場	予定時間	第1試合場
男子①	9:30	女子①
男子②	9:45	女子②
男子③	10:00	女子③
男子④	10:15	

女子団体	勝ち数	勝者数	総本数	勝ち点	順位
玉名中					
有明中					
荒尾海陽					

代表女子

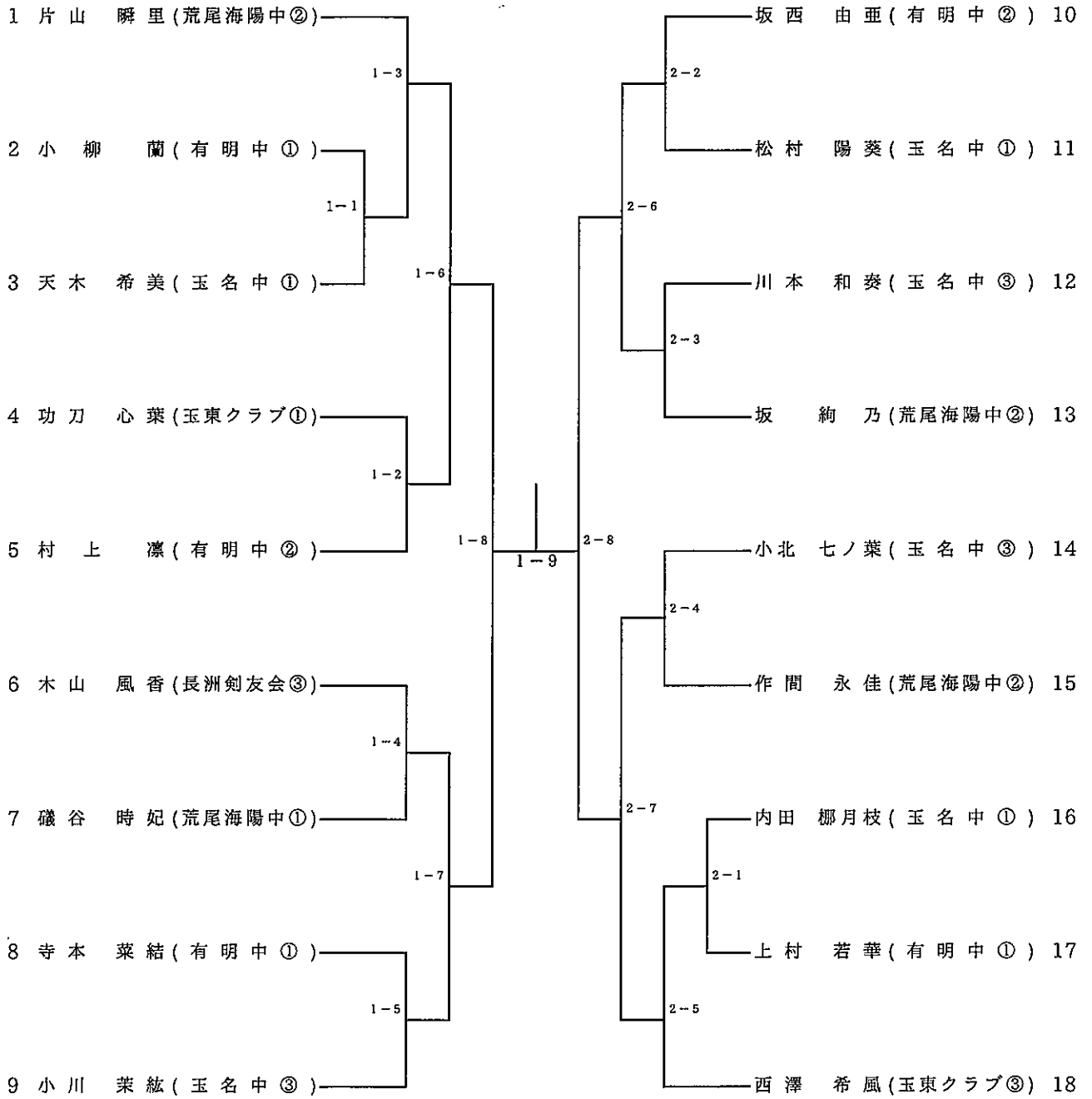

代表男子

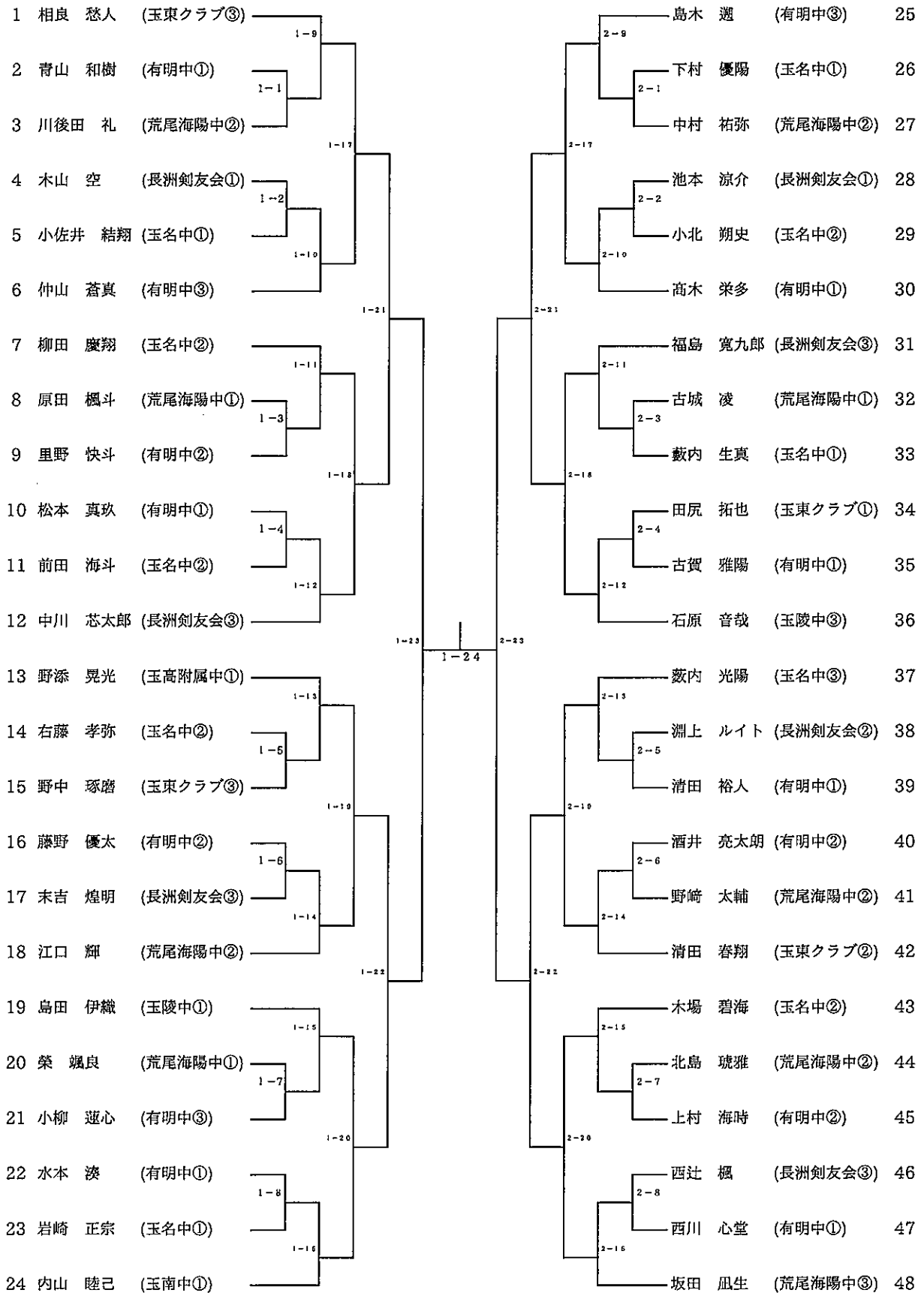

バドミントンクラブ



まずは団体戦優勝
に4連覇を目指していきたいと思います
個人戦でも上位に入れるように
今までの練習の成果も出せるように
全力で戦います。

志水 眞

今ままで、系東習
はつきて、こも、試合で
ように、小毎いのない
全力で、単戦う

上山 龍

今年の中体連は
最後だから勝負負けにこ
あいのほじぜんとして今ま
だがんばらせたことか、お
りな、い、よう、悔、いの、ない、は、塗、か、が、
楽しめ!!

安成 煌生

涙をなくして、
個人戦、団体戦両方
全力で気持ちを高めて
いどむ。

龍 もか

団体戦も個人戦も
悔いのないよう
全力で試合にいどむ。

加藤 しおり

個人戦、団体戦
もミスもへらしたい。
こがかいしほい、ほうに
がんばりていい!

城戸 陽向

団体戦と個人戦
どちらでも系東習より声とかをほき
して、金か、が、単戦、いの、ない、試合
にして、い、ま、を、い、ど、む。

甲斐 蒼

個人戦も団体戦も
勝ち上がるように
全力でがんばりたい
です。

西森 咲菜

団体戦も個人戦も
全力で応援し、全力で試合
して、勝ち上がる。

狩野 涼翔

1年間の系東習
を生かして個人戦、団体
単戦とどちらでも悔いのないよ
うな中体連にしたいと思いま
す。

西出 和世



ダブルスでも
シングルスでも
全力で戦って、悔い
のこらぬようにしたいです。

酒井 涼帆



令和8年度玉名荒尾中学校総合体育大会バドミントン競技

令和8年6月27日(土)・28日(日)
玉名市総合体育館

男子団体

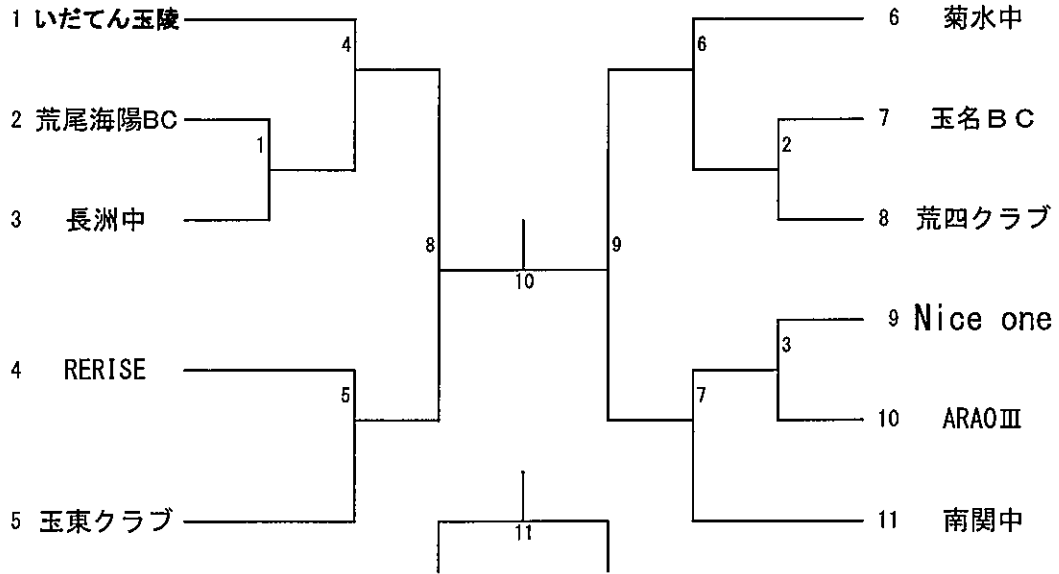

女子団体

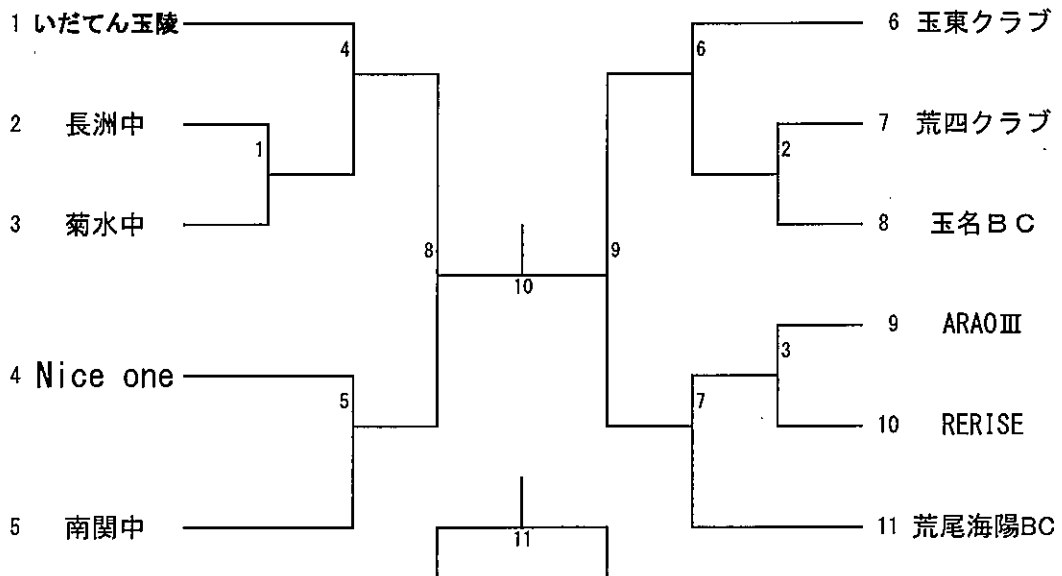

陸上競技

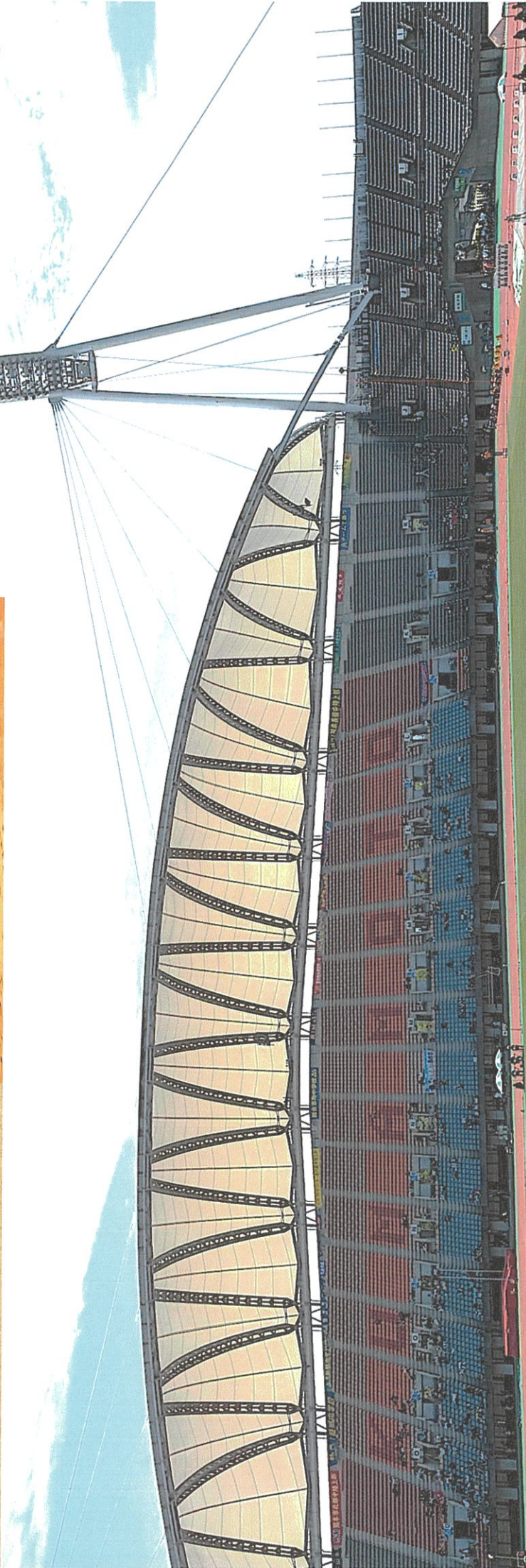

自己ベスト、最後まで粘り強い走りで頑張ります！！
応援よろしくお願ひします！！

7月17、18日
えがお健康スタジアムにて開催

玉東クラブ 少年柔道

団体戦 : 男子団体 ・ 女子団体
個人戦 : 【-50】 亀崎くん (2年)、田尻くん (1年)
 【-60】 佐藤くん (2年)
 【+90】 田添くん (3年)、田畑くん (1年)
 【女子個人】 田尻さん (3年)、古川さん (1年)

キャプテン

3年 田添 翔愛

キャプテンとしてチームをまとめ、仲間を支えながら全力で活動し、中体連はどんな相手が来ても、最後まであきらめず、自分に負けない強い気持ちで戦い抜きます。
応援宜しくお願いします

3年 田尻 来愛

団体戦では2人しかいないので中堅で勝って流れを作りたいです。
個人戦では今まで練習してきたこと、自分の力を全て出し切り、悔いのない試合をして入賞できるように頑張ります。
応援宜しくお願いします

2年
佐藤 隼弥

いい成績が残せるように全力を出して頑張ります

2年
亀崎 亮輝

今度こそ優勝して金メダルを勝ち取りたい

1年 田畑杏斗夢

今持っている力を全部出し切り、頑張って戦う。

1年 田尻 莉千

全力を出し切って頑張ります

1年 古川 湊望

練習の成果、今まで習ったことを、すべて出し切り頑張ります

